

## Massskizze

# Schmidlin FLOOR

120 x 90 x 2.5 cm

Ablaufloch Ø 90 mm, Eckradius 5 mm

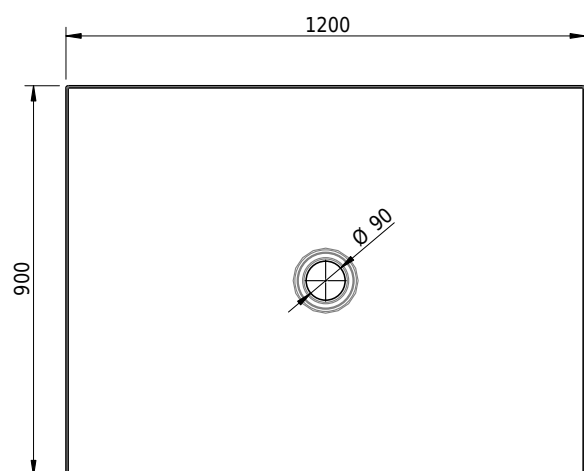
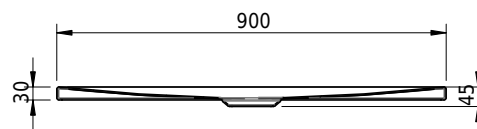
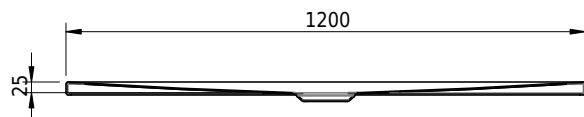

Artikel-Nr.: 1090-0001

SGVSB-Nr.: 146406

ST-Nr.: 1311622.100

Gewicht: 31 kg

### Optionen

- Farbklasse: I,II,III,IV,V [FA0\_ \_]
- ANTIGLISS PRO
- GLASUR PLUS [OV01]

### Zubehör

- Montagesystem Schmidlin OMNIA (SIA 181)

### Ab- und Überlaufgarnituren

- Ablaufgarnitur Schmidlin FLOW 30
- Ablaufgarnitur Schmidlin FLOW 50