

Schmidlin ECOPUR 200S / 200SD

Lieferumfang
Livraison
Delivery

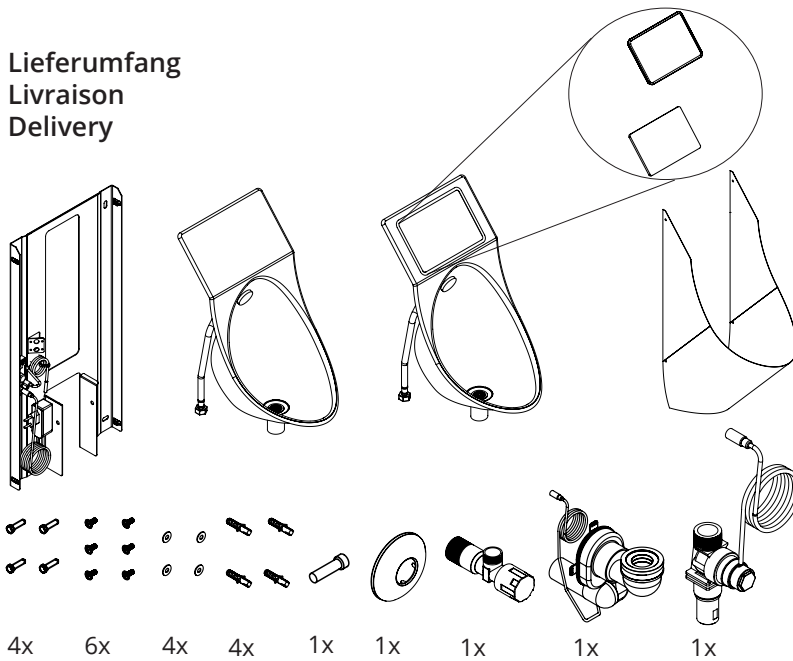

4x 6x 4x 4x 1x 1x 1x 1x 1x

Vormontiert
Prémonté
pre-installed

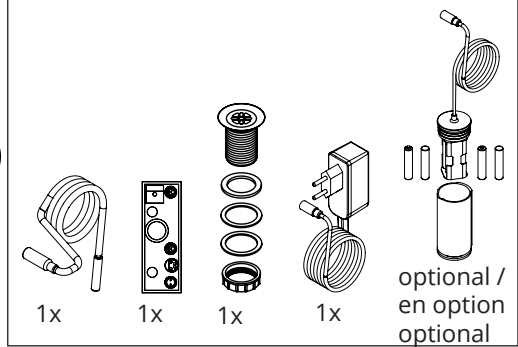

1x 1x 1x 1x optional / en option optional

A Löcher für Montageplatte anzeichnen
Tracer les trous pour le cadre de montage
Mark holes for mounting plate

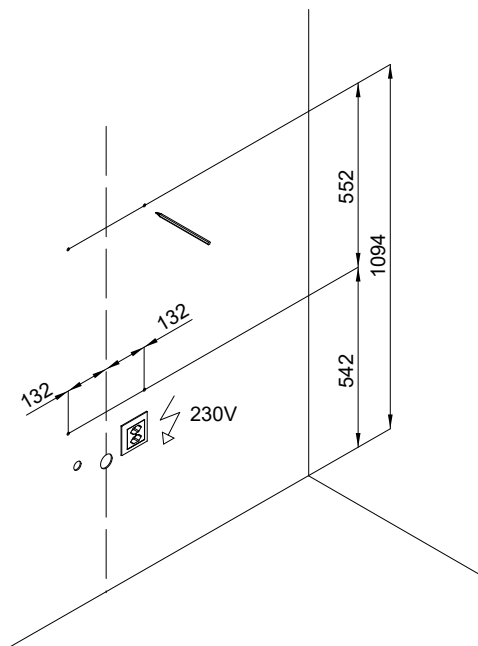

B Löcher bohren und Dübel einsetzen
Percer les trous et fixer les tampons
Drill the holes and fix the plugs

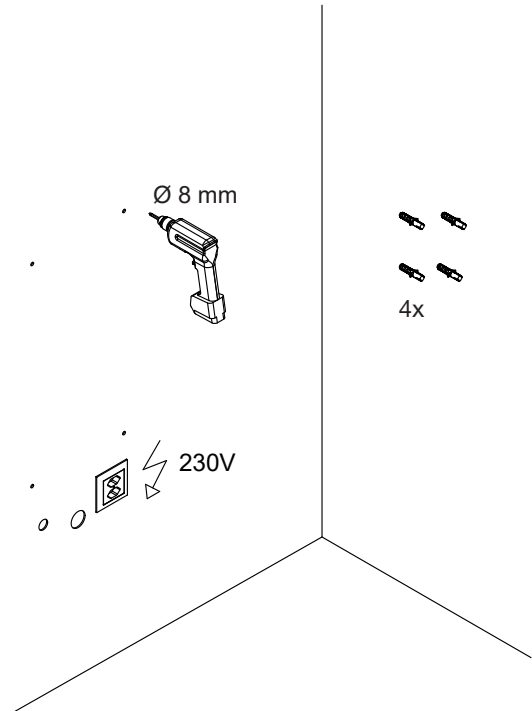

Technische Änderungen vorbehalten

Schmidlin ECOPUR 200 / 200SD Montage

C Schürze von Montageplatte demontieren
 Dévisser le tablier et l'enlever du cadre de montage
 Demount the apron from the mounting plate

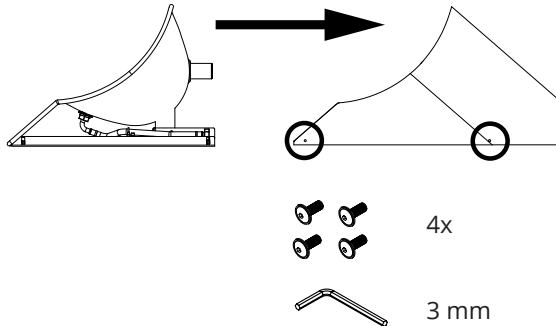

E Montageplatte ausrichten und befestigen
 Aligner et fixer le cadre de montage
 Level and fix mounting plate

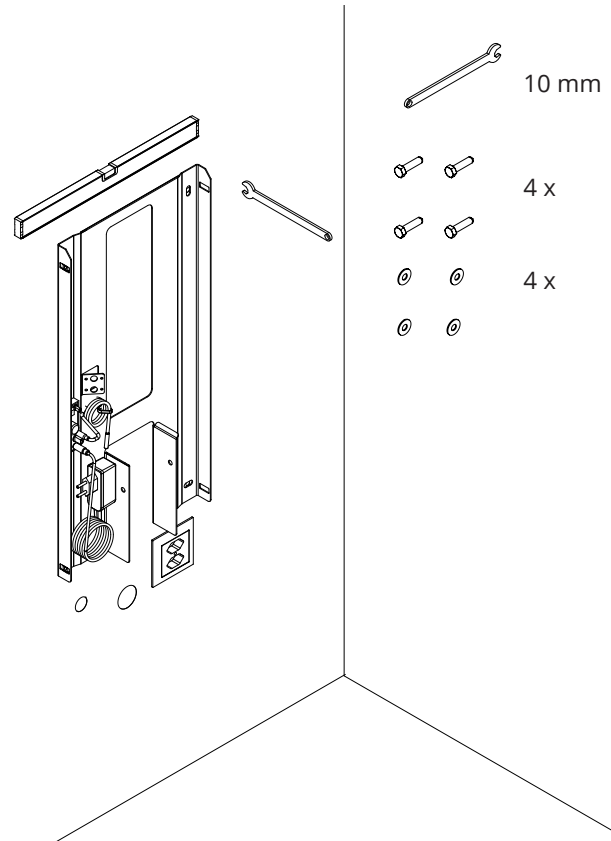

D ECOPUR von Montageplatte entfernen
 Dévisser l'econal® et l'enlever du cadre de montage
 Demount the econal® from the mounting plate

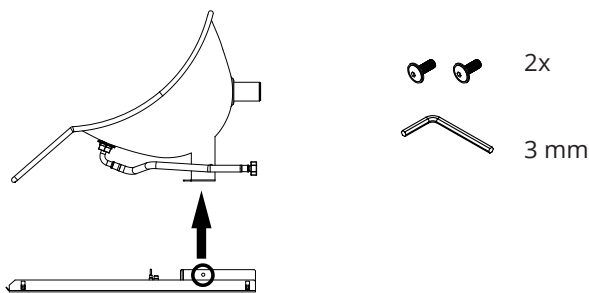

F Eckventil mit Rosette in Wand einschrauben
 Visser le robinet de réglage et la rosace dans le mur
 Screw the angle valve with the collar into the wall

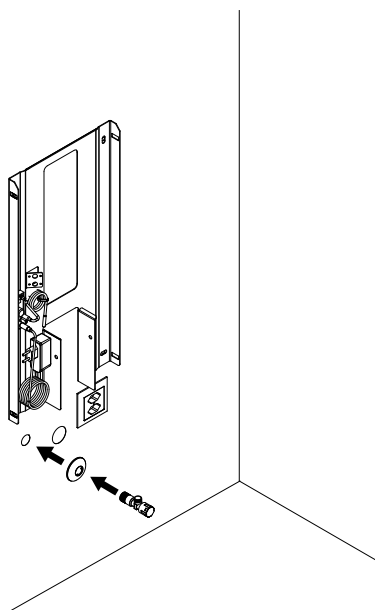

G 20 mm Abstand zwischen Wand und Eckventil
 20 mm décartement entre le mur et robinet de réglage
 20 mm distance between the wall and the angle

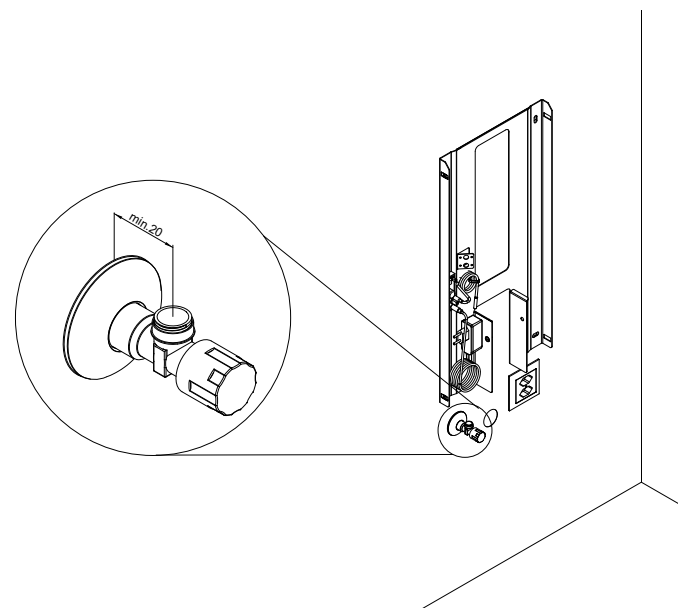

Technische Änderungen vorbehalten

Schmidlin ECOPUR 200 / 200SD Montage

H Eckventil spülen
Rincer le robinet de réglage
Flush the angle

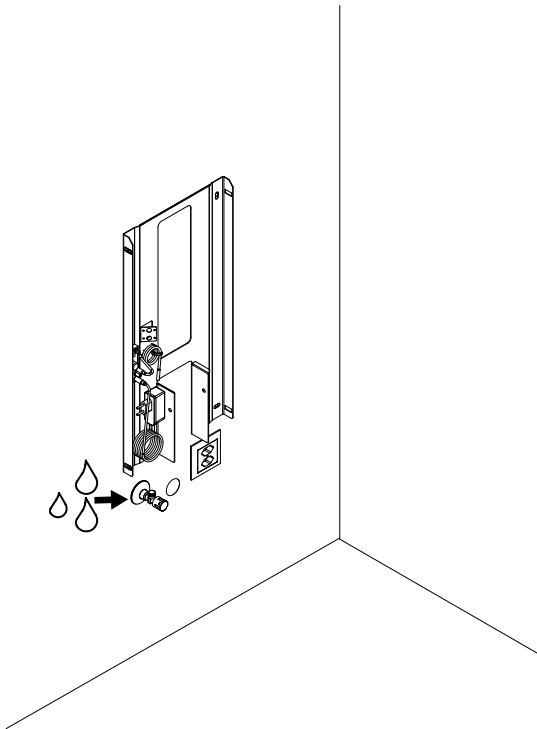

I Schutzkappe entfernen und Reduzierstück fixieren
Enlever le cache blanc et visser la réduction
Take away the cowl and fix the reduction

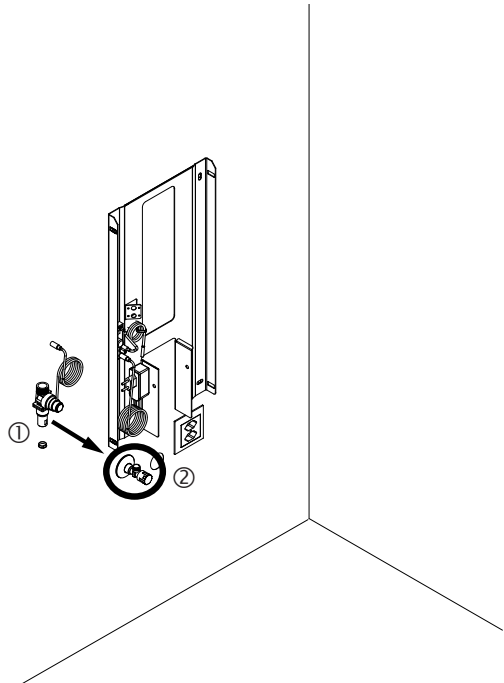

J Magnetventil an Reduzierstück schrauben
Visser la vanne magnétique sur la réduction
Screw the magnet valve on the reducer

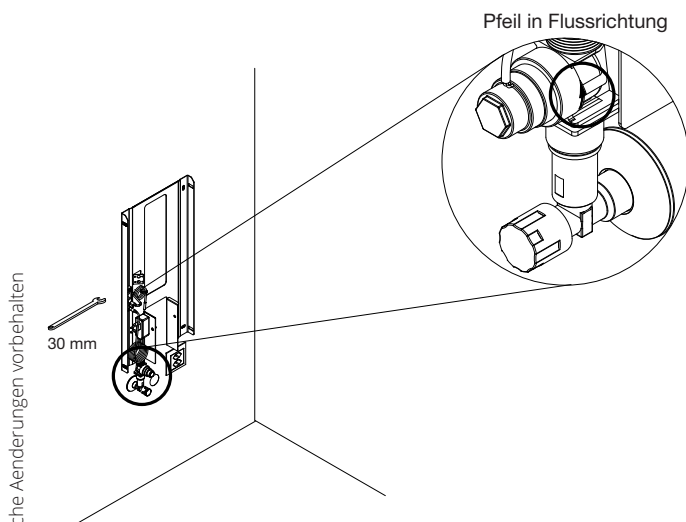

K Magnetschalter an Elektronikeinheit anschliessen
Raccorder l'interrupteur magnétique sur la partie électronique
Connect the magnetic switch with the electronic unit

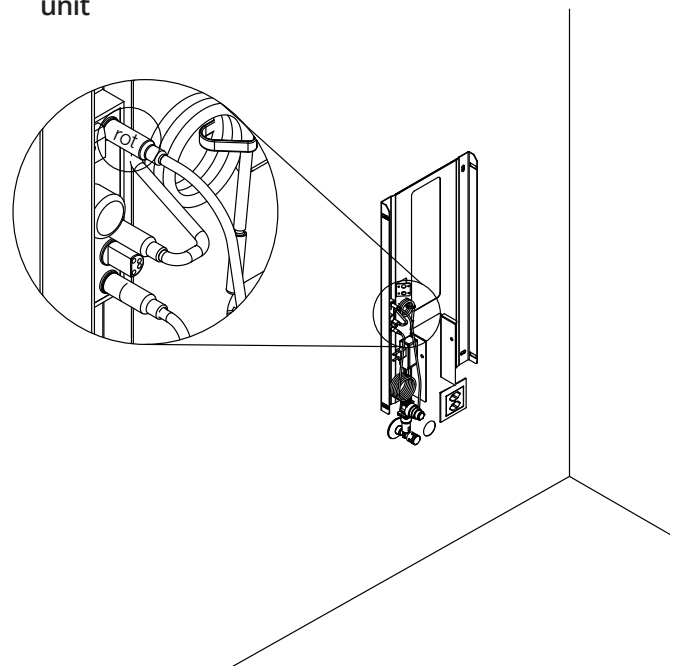

- L** ECOPUR in Montageplatte einhängen
 Accrocher l'ECOPUR sur le cadre de montage
 Put the ECOPUR on the mounting plate

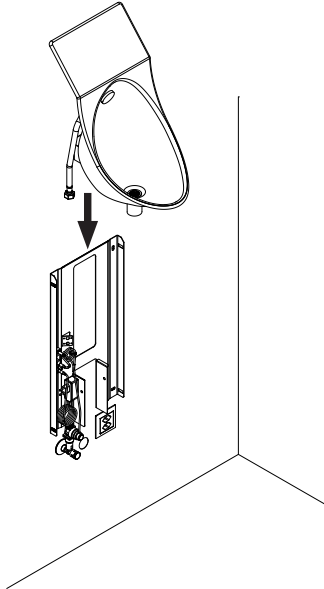

- M** ECOPUR ausrichten und befestigen
 Aligner et fixer ECOPUR
 Level and fix ECOPUR

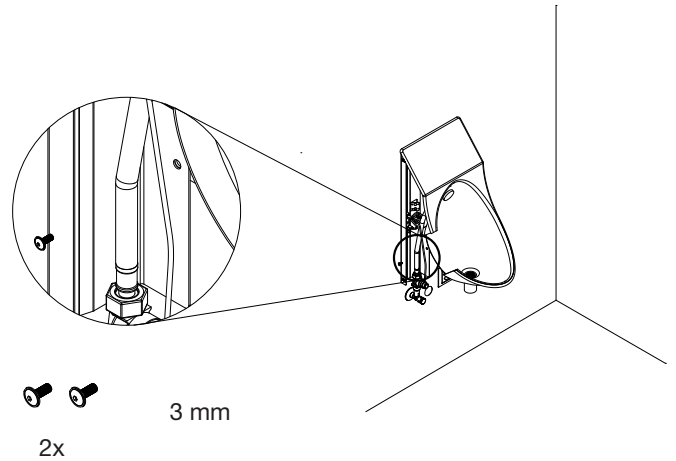

- N** Panzerschlauch inkl. Dichtung montieren
 Raccorder les flexibles y.c. joints d'étanchéité
 Srew the armoured incl. the sealing

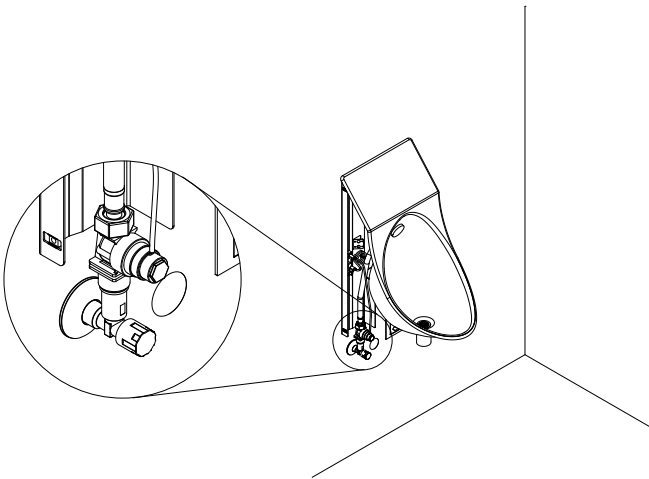

- O** Siphon anschliessen
 Raccorder l'écoulement
 Connect drain

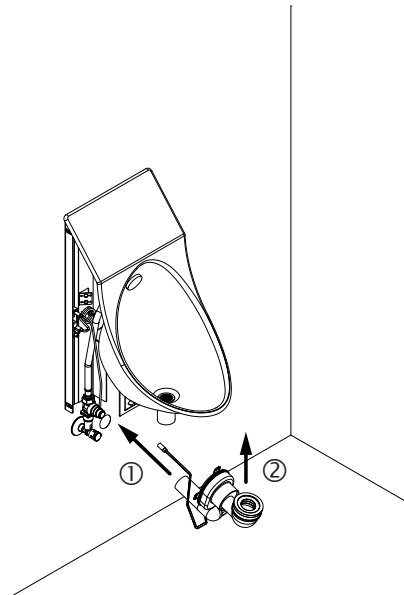

- P** Sensor an Elektronikeinheit anschliessen
 Raccorder le capteur à la partie électronique
 Connect the sensor with the electronic unit

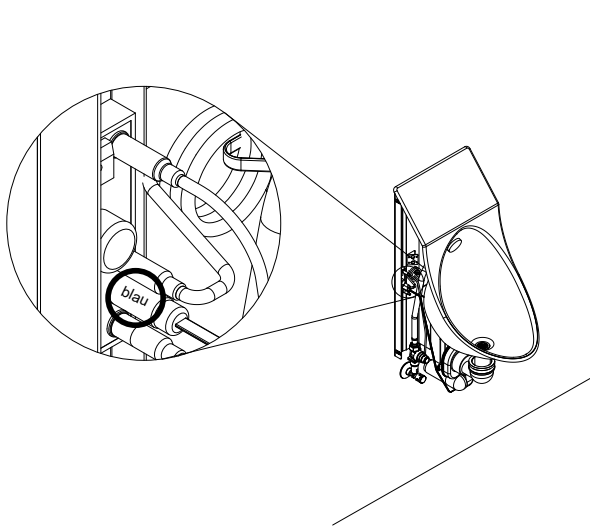

- Q** Netzteilstecker einstecken
 Raccorder la prise d'alimentation
 Plug in the power supply

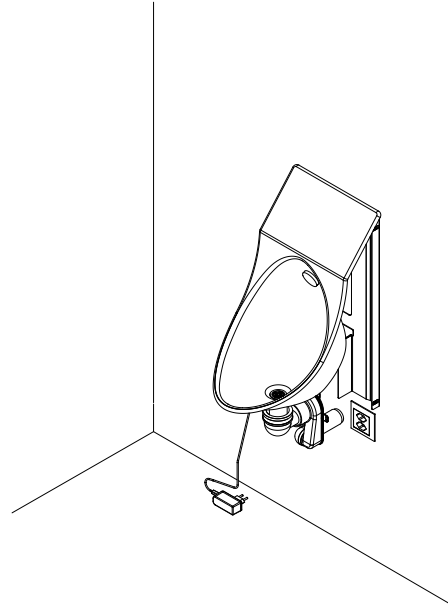

- R** Optional: Batteriefach montieren
 En Option: Monter le compartiment de pile
 Optional: Mount the battery compartement

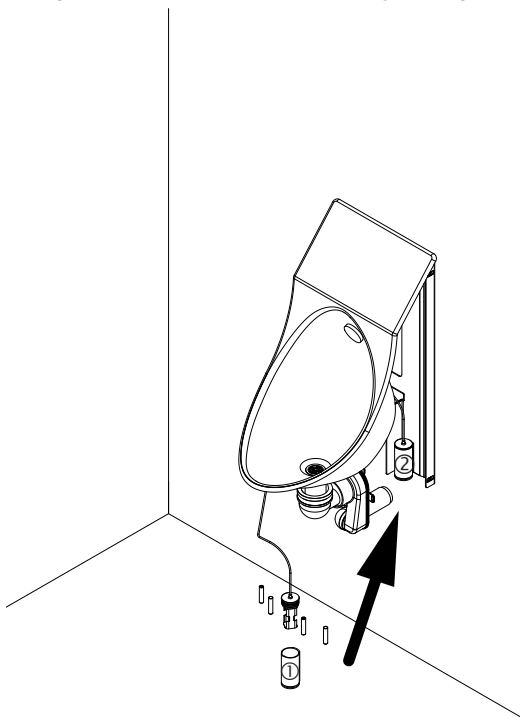

- S** Hauptspülung S₂ mit Magnetschlüssel auslösen
 (siehe Bedienungsanleitung) und Dichtheit prüfen
 Déclencher le rinçage S₂ avec la clé magnétique
 (voir notice d'utilisation) et contrôler l'étanchéité
 Set the main purging S₂ with the magnetic key (see the
 instruction manual) and check leak tightness

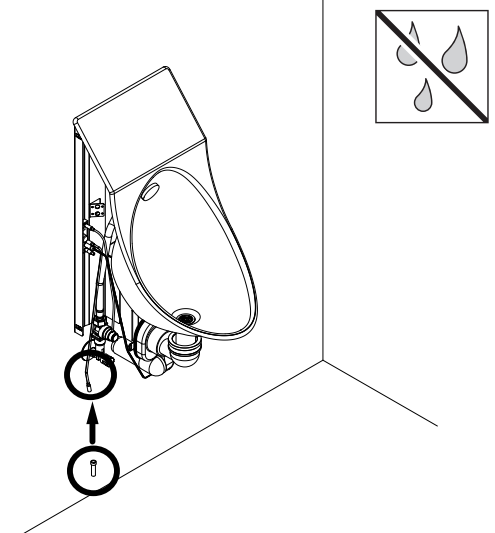

T Spülbild überprüfen und Spüldüse ausrichten
 Contrôler l'orientation du rinçage et ajuster la buse de rinçage
 Test the rinse and align the rinse aid

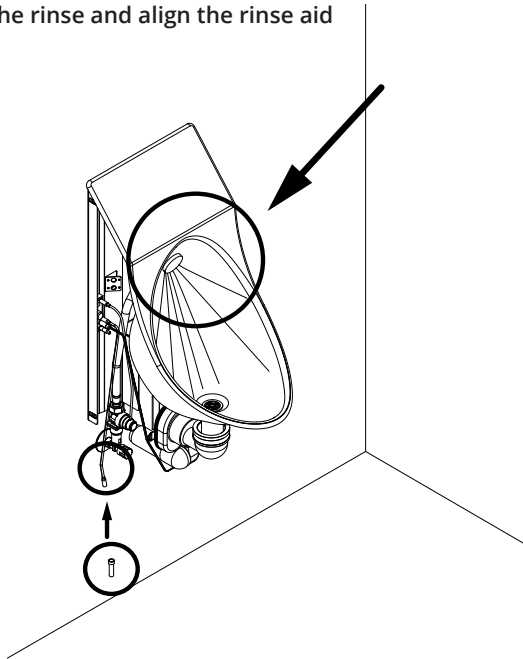

U Montierte Käfigmutter nach hinten schieben
 Pousser les écrous prémontés vers l'arrière
 Push all pré-mounted cage nuts to the back

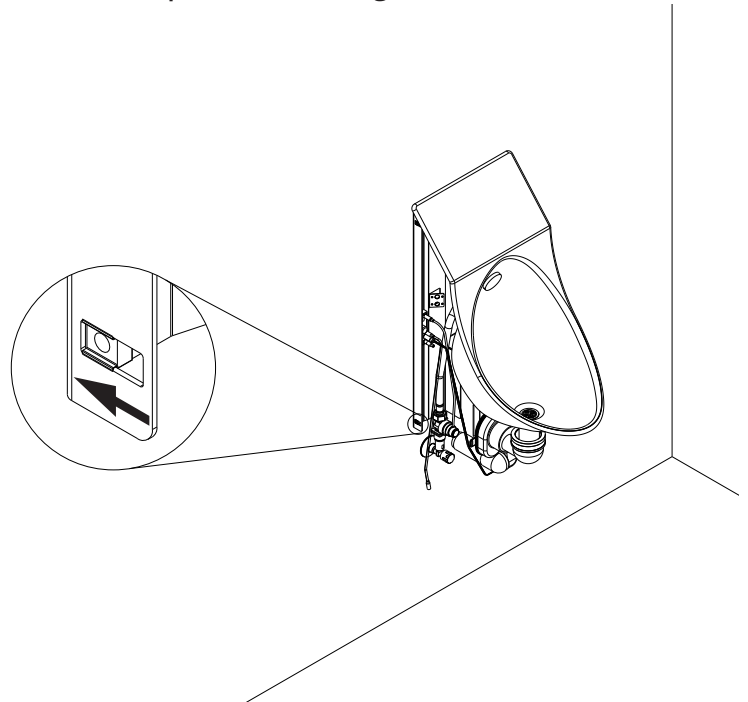

V Schürze von unten nach oben einfahren
 Positionner le tablier par glissement de bas en haut
 Put the apron into place by gliding from below

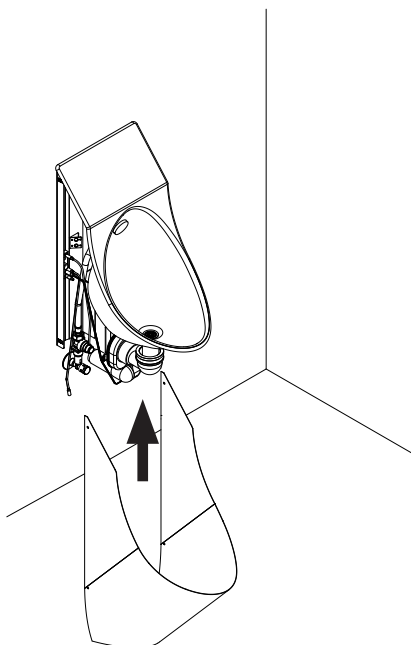

W Schürze ausrichten und befestigen
 Régler et fixer le tablier
 Level and fix the apron

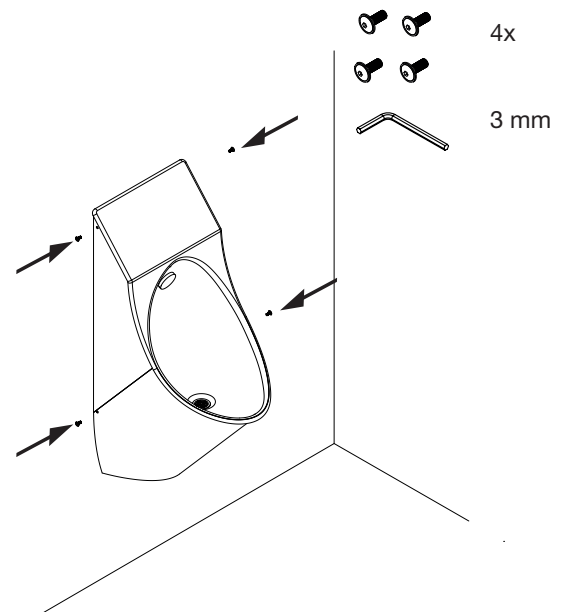

Technische Änderungen vorbehalten

Schmidlin ECOPUR 200 / 200SD Montage

X Reed-Schalter montieren
Monter le prise électronique
Mount the electronic plug

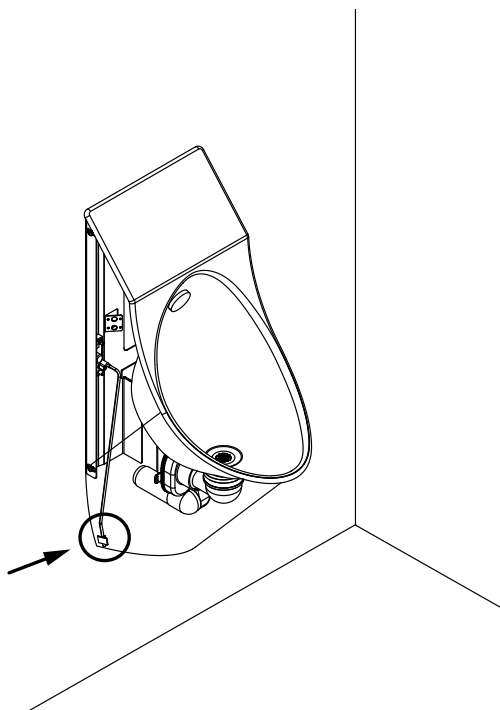

Y Montage ist abgeschlossen
L'installation est terminée
Installation is complete

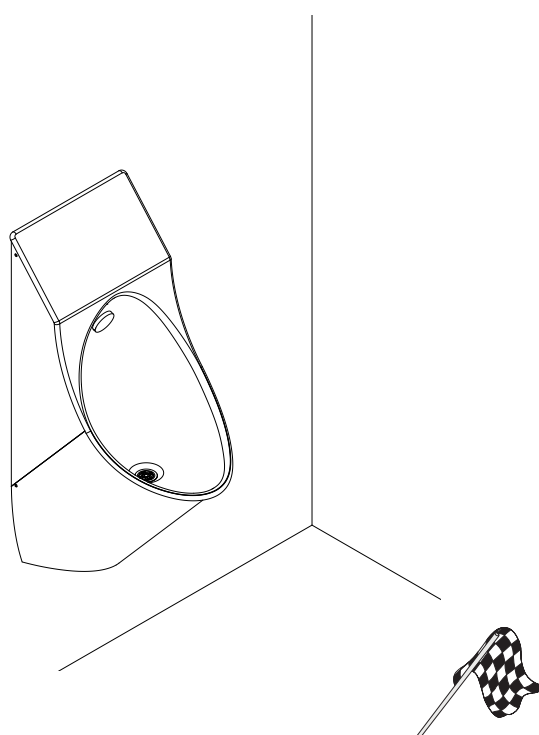

Montage für GIS-System empfohlen mit:

- 2x Geberit GIS Armaturenplatte Universal
(Geberit Nr.: 461.173.00.1)
(SGVSB Nr.: 871424)
Bei Sanitas Troesch nicht erhältlich

Montage für DUOFIX-System empfohlen mit:

- 2x Geberit Abschlusselement DUOFIX
Typ 144/112
(Geberit Nr.: 111.834.00.1)
(SGVSB Nr.: 871051)
(ST Nr.: 3612 553.000.000)
- 2x Geberit Armaturenplatte DUOFIX
(Geberit Nr.: 111.788.00.1)
(SGVSB Nr.: 871077)
(ST Nr.: 3612 581.000.000)